



**Sada pro výměnu bombiček  
pro airbagové vesty  
TECH-AIR® OFF-ROAD a TECH-AIR®  
7X**

**ACI kód:**

# **Návod k použití**

**VAROVÁNÍ: MANIPULUJTE S PRODUKTEM OPATRNĚ**

**POZOR: NEŽ PŘISTOUPÍTE K VÝMĚNĚ BOMBIČEK TECH-AIR®, PEČLIVĚ SI PŘEČTĚTE TENTO NÁVOD A UJISTĚTE SE, ŽE JSTE VŠEM POKYŇŮM POROZUMĚLI.**

**SPOLEČNOST ALPINESTARS ODMÍTÁ JAKOUKOLI ODPOVĚDNOST ZA ZRANĚNÍ VZNIKLÁ PŘI MANIPULACI S BOMBIČKAMI TECH-AIR®.**

## Obsah

Legenda k uživatelské příručce .....	2
1. Úvod.....	2
2. Přehled produktu .....	3
3. Manipulace s bombičkami .....	4
4. Pokyny pro výměnu bombiček .....	4
5. Zkouška integrity airbagu.....	10
6. Bezpečnost a skladování.....	12
7. Doprava .....	13
8. Likvidace.....	13
9. Podpora Tech-Air®.....	13

## Legenda k uživatelské příručce

V tomto dokumentu jsou použity následující prezentační ikony pro poskytnutí informací:

**Varování!** Poskytuje důležité informace, jejichž nedodržení může způsobit zranění osob nebo škody na majetku.

**Důležité!** Poskytuje důležité informace týkající se bombiček Tech-Air®.



**Tip:** Poskytuje užitečné rady týkající se systémů Tech-Air® nebo bombiček Tech-Air®.

## 1. Úvod

Sada bombiček Tech-Air® je krabice, obsahující jednu vysokotlakou pyrotechnickou nafukovací patronu s plynem z nehořlavého argonu a helia, která se aktivuje elektronicky při instalaci do specifického systému Tech-Air® Airbag:

Model Tech-Air	Kód produktu
System Tech-Air Off-Road	6507123
System Tech-Air 7x	6508524

**Varování!** PŘED VÝMĚNOU BOMBIČKY/BOMBIČEK JE NUTNÉ SI TENTO NÁVOD PEČLIVĚ PŘEČÍST, ZCELA MU POROZUMĚT A DODRŽOVAT BEZPEČNOSTNÍ POKYNY A VAROVÁNÍ. V PŘÍPADĚ JAKÝCHKOLI DOTAZŮ SE OBRAŤTE NA PODPORU SPOLEČNOSTI TECH-AIR® (VIZ ČÁST 9 NIŽE).

**Varování!** NEPOKOUŠEJTE SE NAMONTOVAT JINOU BOMBIČKU NEŽ TYP(Y), KTERÝ(É) SPOLEČNOST ALPINESTARS OZNAČILA JAKO VHODNÝ(É) PRO KONKRÉTNÍ SYSTÉM AIRBAGŮ TECH-AIR®.

**Varování!** TATO BOMBIČKA SE SMÍ POUŽÍVAT POUZE VE VÝŠE UVEDENÝCH SYSTÉMECH AIRBAGŮ TECH-AIR®. BOMBIČKY NEPOUŽÍVEJTE K JINÉMU NEŽ URČENÉMU POUŽITÍ. NESPRÁVNÉ POUŽITÍ BOMBIČKY MŮŽE MÍT ZA NÁSLEDEK ZRANĚNÍ OSOB A/NEBO POŠKOZENÍ MAJETKU.

**Varování!** BOMBIČKA JE PYROTECHNICKÝ VÝROBEK A NESMÍ S NÍM MANIPULOVAT OSOBY MLADŠÍ 18 LET.

**Důležité!** Bombičky nepoužívejte k jiným účelům než k instalaci do výše uvedených systémů airbagů Tech-Air®. V případě jakýchkoli otázek týkajících se vhodnosti bombičky pro systém, který je předmětem servisu, se obraťte na podporu Alpinestars Tech-Air® (jak je uvedeno v části 9 níže).

**Důležité!** Bombičky jsou testovány a certifikovány podle normy EN 16263 (což je evropská bezpečnostní norma pro „ostatní pyrotechnické výrobky“).

**Důležité!** Bombičky (1) jsou považovány za „generátory airbagových plynů“ kategorie P1 a jsou certifikovány podle směrnice EU 2013/29.

## 2. Přehled produktu

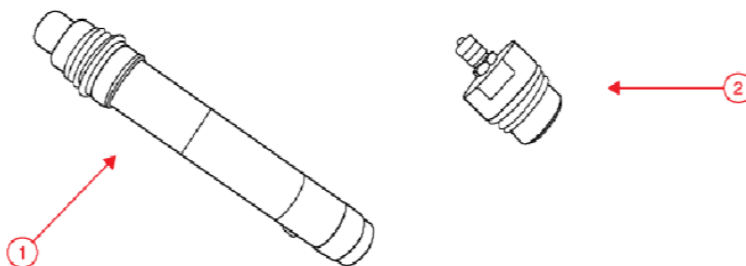

1. Bombička
2. Adaptérový ventil pro test integrity airbagu

Obrázek 1: Bombička a adaptérový ventil pro test integrity airbagu

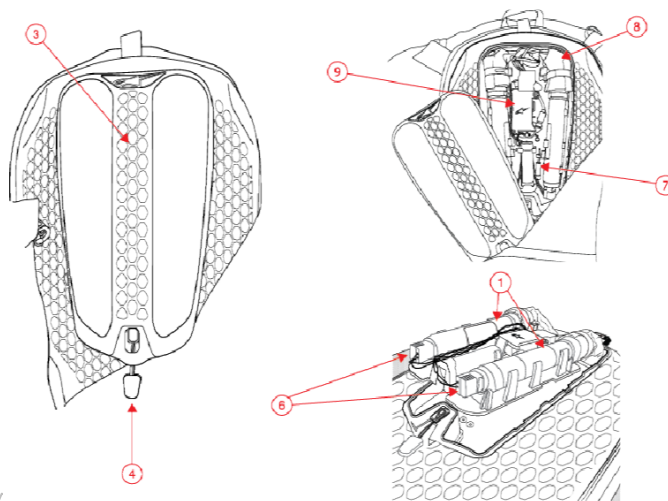

3. Řídicí jednotka airbagu
4. Stahovák
5. Kryt bombiček
6. Konektor pro připojení pyropatrony
7. Šroubovák
8. Airbag
9. Elektronická řídicí jednotka

Obrázek 2: Přehled systému

### 3. Manipulace s bombičkami

Při výměně bombiček (1) v systému Tech-Air® dbejte na to, abyste důsledně dodržovali pokyny uvedené v tomto dokumentu.

Při manipulaci s bombičkami (1) dbejte na to, abyste měli na sobě vhodný oděv a obuv, abyste zabránili možnosti šíření ohně (tj. nenoste syntetické oblečení) a úrazu elektrickým proudem (tj. nenoste neizolační obuv). Společnost Alpinestars doporučuje při údržbě systémů Tech-Air® a/nebo manipulaci s bombičkami (1) používat osobní ochranné prostředky (OOP), jako jsou: ochranné brýle nebo kukly pro ochranu očí/obličeje, rukavice a pracovní oděv (z bavlněného materiálu) pro ochranu rukou/pokožky.

Před manipulací s bombičkami (1) dbejte na to, abyste nebyli elektricky nabití, tj. nedotýkejte se kovové části kola, radiátoru nebo pracovní stanice (pokud je kovová) nebo jakéhokoli kovového tělesa spojeného se zemí.

S bombičkami (1) NEMANIPULUJTE nesprávně.

Bombičky (1) nijak NENARUŠUJTE.

Bombičky (1) NEHÁZEJTE ani nezpůsobujte jeho pád.

NEPOKOUŠEJTE se bombičky (1) propíchnout nebo spálit.

Během servisu systému Tech-Air®:

- je důrazně doporučeno používat nástroje proti jiskření.
- zajistěte, aby na pracovním místě nebo v blízkosti bombiček (1) nebyla žádná elektronická zařízení (např. mobilní telefon, rádiové vysílače, elektronické cigarety, notebook s aktivním rádiovým vysílačem, jako je WiFi nebo Bluetooth atd.)

Pokud se k obsluze používá kovová pracovní stanice, vždy ji uzemněte, aby nedošlo k úrazu elektrickým proudem.

### 4. Pokyny pro výměnu bombiček

Při výměně prázdné bombičky (1) musí uživatel postupovat přesně podle níže uvedených pokynů.

**Varování!** Systémy Tech-Air® uvedené na začátku tohoto návodu k použití umožňují samoobslužnou výměnu bombiček (1), ale POUZE pro ty uživatele, kteří se nacházejí v zemích oprávněných k manipulaci a výměně bombiček (1). Úplný seznam autorizovaných zemí naleznete v sekci Dokumenty v aplikaci Tech-Air®.

**Varování!** Systémy TECH-AIR® OFF-ROAD a TECH-AIR® 7X Airbag musí být vždy používány se 2 bombičkami (1) nainstalovanými v systému. Pokud bombičku vyjmete, nevyměníte jí a budete jezdit pouze s jednou bombičkou (1), tak nemusí systém správně fungovat a nemusí poskytnout ochranu v případě nehody. V SYSTÉMU TECHAIR® OFF-ROAD NEBO TECH-AIR® 7X JEZDĚTE VŽDY SE 2 NAINSTALOVANÝMI BOMBIČKAMI (1).

## 4.1 Kontrola prázdné bombičky

Než přistoupíte k výměně bombiček (1), je nutné nejprve správně identifikovat prázdnou bombičku (1). V závislosti na typu systému Tech-Air®, který vlastníte, je možné postupovat následujícími způsoby:

### 1) Systém Tech-Air® Off-Road

Pro identifikaci prázdné bombičky (1), kterou je třeba vyměnit, postupujte tak, že otevřete prostor řídicí jednotky airbagu (3) a zkontrolujte LED diody přítomné na horní straně elektronické řídicí jednotky (9). Prázdná bombička (1) je indikována blikající červenou LED diodou, jak je znázorněno na obrázku 3.

**Důležité!** V případě, že je nutné vyměnit obě bombičky (1), budou obě LED diody blikat červeně.

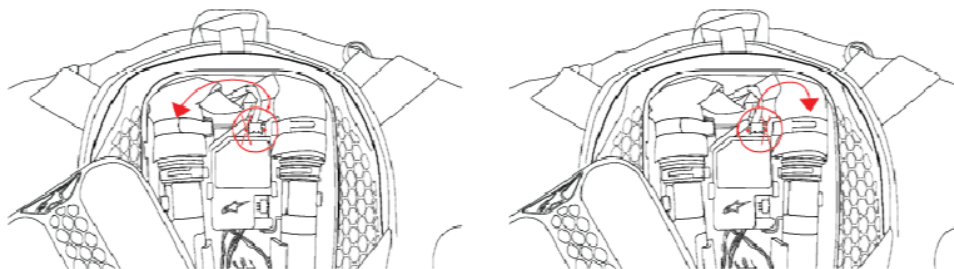

Obrázek 3: Jak zkontrolovat, kterou bombičku (1) je třeba vyměnit.

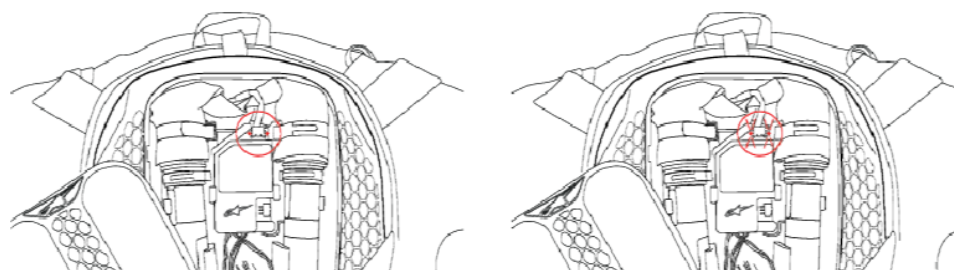

Obrázek 4: Indikace LED v případě, že jsou obě bombičky (1) k dispozici (levý obrázek) nebo jsou obě prázdné (pravý obrázek).

Kontrola LED indikátoru stavu plynové bombičky (POUZE pro systém Tech-Air® Off-Road): prázdná bombička (1) je indikována blikající červenou LED diodou na horní straně elektronické řídicí jednotky (9) umístěné na krytu bombiček (5). Podrobnější informace naleznete v pokynech uvedených v následující části.

**Důležité!** Po vyjmutí prázdné plynové bombičky (1) ji označte permanentním fixem, abyste tuto bombičku odlišili od plné bombičky (1).

### 2) Systém Tech-Air® 7X

Nejprve postupujte tak, že otevřete kryt řídicí jednotku airbagu (3) pomocí poutka s pružinovým mechanismem (4) (viz část 4.1).

Nyní je třeba zkontrolovat bombičky a zjistit, která z nich (1) je prázdná. Je nutné kontrolovat vždy pouze jednu bombičku (1). Nejprve je třeba zcela vyjmout pouze jednu bombičku (1) odpojením konektoru pyropatrony (6) od bombičky (1), jak je popsáno v části 4.3 „Odpojení konektoru pyropatrony bombičky“. Druhá bombička (1) by měla zůstat připojena ke konektoru pyropatrony, jak je znázorněno na obrázku 5 níže.

**Varování!** MUSÍTE KONTROLOVAT POUZE JEDNU BOMBIČKU (1) V DANÉM ČASOVÉM OKAMŽIKU, TO ZNAMENÁ, ŽE JEDNÁ BOMBIČKA (1) MUSÍ BÝT VŽDY UMÍSTĚNA V SYSTÉMU A DRUHÁ PLYNOVÝ (1)

MUSÍ BÝT ÚPLNĚ DEMONTOVÁNA ZE SYSTÉMU A ODPOJENA OD KONEKTORU PYROPATRONY (6), jak je znázorněno na obrázku 5 níže.

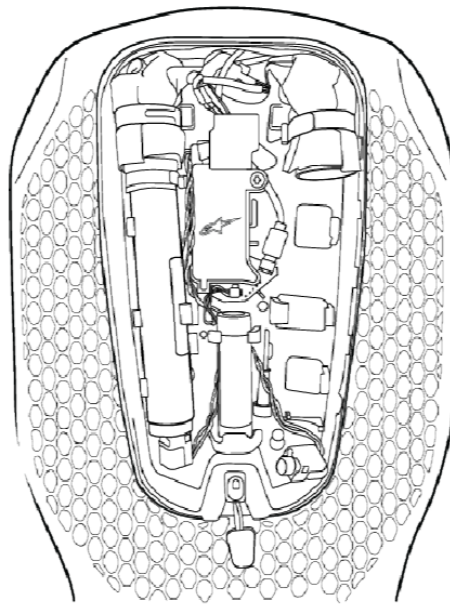

Obrázek 5: Zkontrolujte dostupnost bombičky (1): připojte pouze jednu bombičku (1) a zkontrolujte systémové LED diody.

Zavřete řídicí jednotku airbagu (3). Zapněte systém a zkontrolujte barvu LED indikátorů systému Tech-Air® 7X. Pokud je indikátor LED svítí červeně, znamená to, že bombička (1) je prázdná nebo použitá a je třeba ji vyměnit. Pokud indikátor LED nesvítí červeně, MUSÍTE tento postup zopakovat znovu pro druhou bombičku (1). Nejdříve tedy odpojte právě testovanou bombičku (1) od konektoru pyropatrony a poté bombičku (1) vyjměte, jak je uvedeno v části 4.4 „Demontáž bombiček“. Nyní vezměte druhou bombičku (1), nainstalujte ji zašroubováním do systému ve směru hodinových ručiček, jak je popsáno v části 4.5 „Instalace bombiček“, a znovu připojte konektor pyropatrony (6). Zavřete řídicí jednotku airbagu (3). Zapněte systém a zkontrolujte barvu LED indikátorů na systému Tech-Air® 7X. Pokud indikátor LED svítí červeně, musí uživatel bombičku (1) tak, že ho odpojí od konektoru pyropatrony (6), označí ho křížkem a vloží novou bombičku (1), jak je popsáno v postupech 4.2 až 4.5 níže.

**Varování!** VŽDY DBEJTE NA TO, ABYSTE SPOJILI KONEKTOR PYROPATRONY (6) NA LEVÉ STRANĚ S PLYNOVÝM NAFUKOVAČEM (1) NA LEVÉ STRANĚ SYSTÉMU A ABYSTE SPOJILI KONEKTOR PYROPATRONY (6) NA PRAVÉ STRANĚ SYSTÉMU S PLYNOVÝM NAFUKOVAČEM (1) NA PRAVÉ STRANĚ SYSTÉMU. NEZAMĚŇUJTE KONEKTORY PYROPATRON (6).

**Důležité!** Po vyjmutí prázdné bombičky (1) ji označte křížkem pomocí permanentní fixy, abyste ji odlišili od plné bombičky (1).

**Důležité!** V případě, že nejste schopni identifikovat prázdnou bombičku, MUSÍ uživatel před použitím systému kontaktovat technickou podporu Alpinestars Tech-Air® (viz část 9 níže) a/nebo autorizovaného prodejce nebo servisní středisko Alpinestars, aby systém zkontrolovali.



## 4.2 Otevření řídicí jednotky airbagu (3)

Aby bylo možné získat přístup k bombičkám (1), musí uživatel nejprve položit systém na rovný povrch (např. stůl) s chráničem zad směrem nahoru. Dále, aby se uživatel dostal k obsahu řídicí jednotky airbagu (3), musí sejmout kryt stažením poutka s pružinovým mechanismem (4) přítomného v oblasti pod ním, jak je znázorněno na obrázku (6).

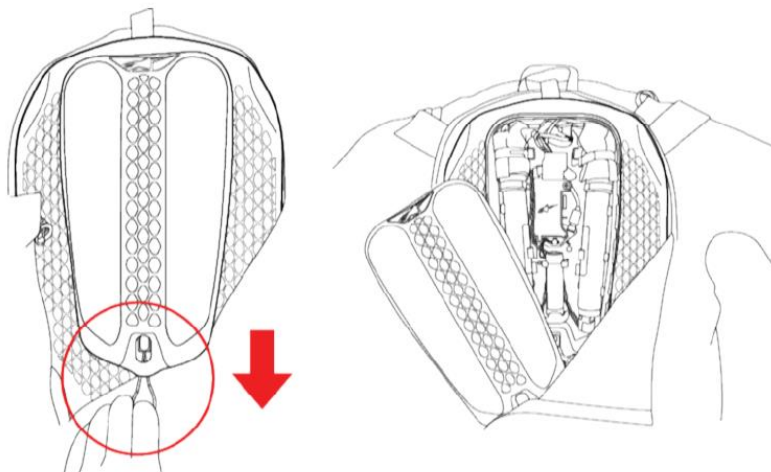

Obrázek 6: Jak získat přístup k řídicí jednotce airbagu

## 4.3 Odpojení konektoru pyropatrony/bombičky

Chcete-li pokračovat ve výměně, vyjměte prázdnou bombičku (1) z jejího prostoru uvnitř pouzdra bombičky (5). Jak správně identifikovat prázdnou bombičku (1), viz část 4.1 „Kontrola prázdné bombičky“. Pokračujte otevřením konektoru pyropatrony (6) pomocí šroubováku (7) dodaného se systémem, jak je znázorněno na obrázku 7. Po otevření lze konektor pyropatrony (6) zcela odpojit od bombičky (1).

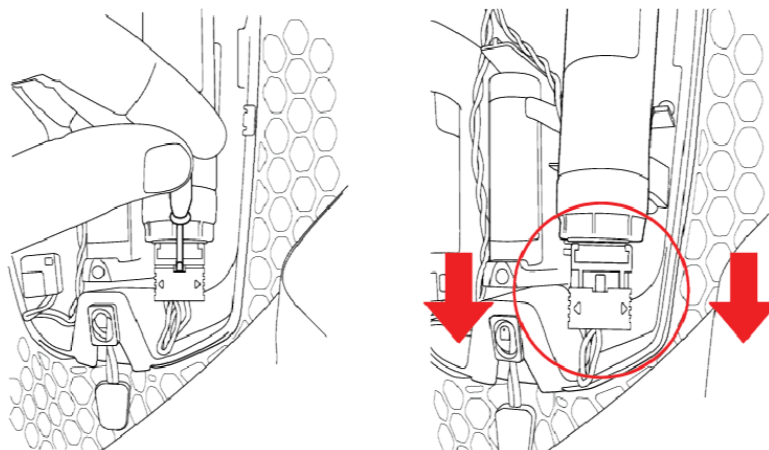

Obrázek 7: Jak odpojit konektor pyropatrony (6) od bombičky (1)

#### 4.4 Vyjmutí bombiček

Po odpojení konektoru pyropatrony (6) přejděte k vyjmutí bombičky (1) z pouzdra bombičky (5). Poté odšroubujte bombičku (1) proti směru hodinových ručiček, jak je znázorněno na obrázku 8, a oddělte ho od airbagu (8).

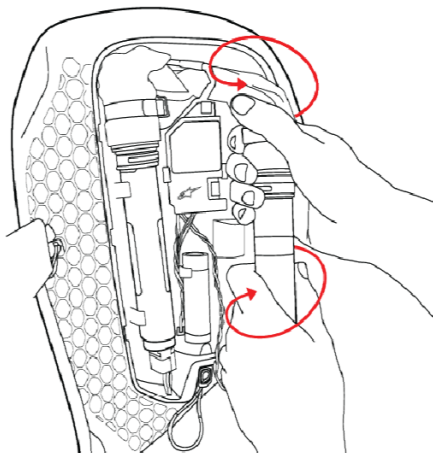

Obrázek 8: Jak vyjmout bombičku z pouzdra (1)

**Důležité!** Po vyjmutí prázdné bombičky (1) ji označte křížkem pomocí permanentní fixy, abyste ji odlišili od plné bombičky (1).

#### 4.5 Instalace bombiček

Po vyjmutí prázdné bombičky (1) a kontrole neporušenosti airbagu může uživatel přistoupit k instalaci plynové bombičky (1).

1. Našroubujte bombičku (1) do airbagu (8).

Pokračujte opatrným zašroubováním plynové bombičky (1) do příslušného místa ve směru hodinových ručiček a znovu jej připojte k airbagu (8). Pro správnou instalaci zkontrolujte, zda je bombička (1) **KOMPLETNĚ** zašroubovaná a zda je červená objímka závitu na bombičce (1) plně zapuštěná do sedla šroubení na vaku airbagu (8) a zda zde není viditelná žádná mezera, jak je znázorněno na obrázku 9.

**Varování!** Vždy se ujistěte, že jste obě bombičky (1) pečlivě zašroubovali do airbagu až na doraz, jak je znázorněno na obrázku 9 níže.

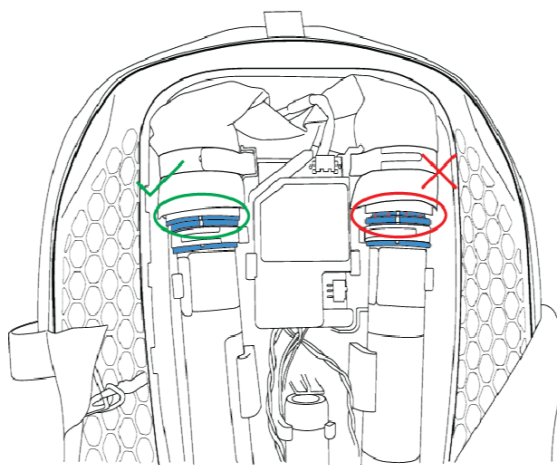

Obrázek 9: Správná instalace bombičky (1) do airbagu (8) je zobrazena vlevo a nesprávná instalace bombičky (1) je zobrazena vpravo.



2. Umístěte bombičku (1) do pouzdra pro osazení pyropatrony (5).

Po zašroubování bombičky (1) do airbagu ji lze znovu umístit na její místo v pouzdře bombičky (5). Správná instalace vyžaduje, aby výstupky dvou kovových kroužků přítomných na bombičce (1) a na airbagu (8) byly správně umístěny uvnitř odpovídajícího prostoru v pouzdře bombičky (5), jak je uvedeno na obrázku 10. Správné zasunutí OBOU výstupků představuje další kontrolu týkající se správné instalace bombičky (1) a zajišťuje správnou funkci systému.

**Varování!** Pokud výstupky dokonale nezapadají do prostoru v krytu bombiček (5), zkontrolujte, zda byla bombička (1) správně zašroubována, a/nebo případně zopakujte výše popsané postupy.

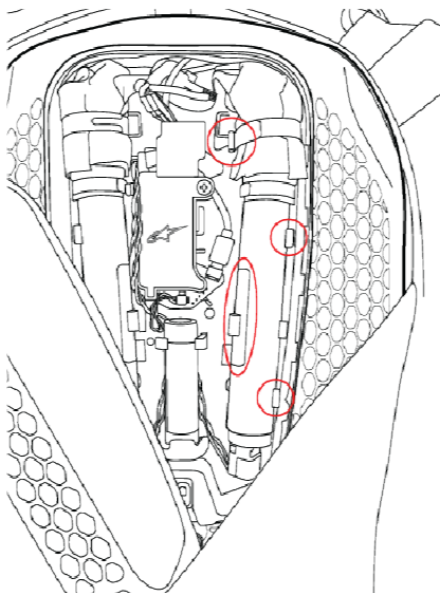

Obrázek 10: Správná instalace bombičky (1) do pouzdra pyropatrony (5).

3. Připojte konektor pyropatrony (6) k bombičce (1).

Po správném umístění bombičky (1) do pouzdra pyropatrony (5) může uživatel přistoupit k opětovnému připojení konektoru pyropatrony (6) k bombičce (1). Připojte konektor pyropatrony (6) do spodní části bombičky (1) a zavřete oranžovou část, abyste konektor pyropatrony (6) bezpečně zajistili k bombičce (1), jak je znázorněno na obrázku 11.

**Varování!** Vždy se ujistěte, že je oranžová bezpečnostní pojistka na konektoru pyropatrony (6) zasunuta. Nezajištění konektoru pyropatrony (6) může v případě nehody zabránit správné funkci bombičky (1).

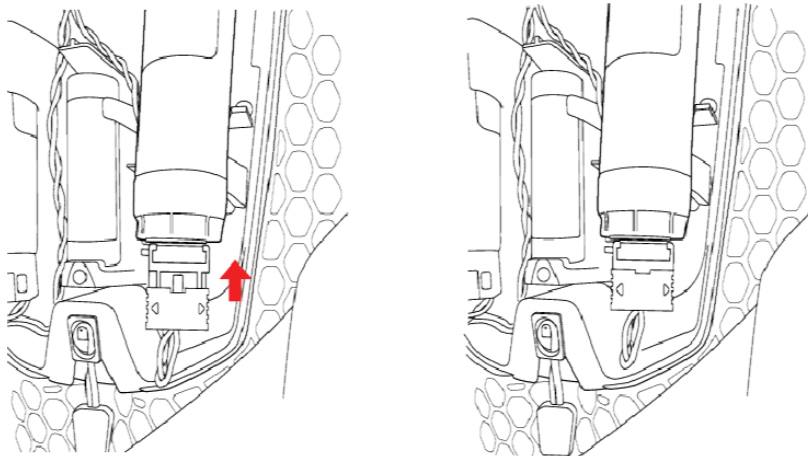

Obrázek 11: Správné vložení oranžové pojistky konektoru pyropatrony (6)

4. Zavřete kryt řídicí jednotky airbagu (3) a proveďte závěrečnou kontrolu.

Proveďte celkovou kontrolu, abyste se ujistili, že je každá položka správně umístěna uvnitř krytu bombiček (5). Pokračujte v zavření řídicí jednotky airbagu (3) tak, že kryt nejprve pod úhlem zasunete do horní části a poté kryt zcela uzavřete zatlačením na spodní část krytu, dokud nezacvakne. Ujistěte se, že je kryt zcela uzavřen, a to tak, že zkontrolujete, zda po obvodu krytu nejsou žádné mezery.

**Varování!** Zkontrolujte, zda je řídicí jednotka airbagu (3) zcela zavřená. Nesprávné uzavření řídicí jednotky airbagu (3) může způsobit, že se kryt oddělí, což v případě nehody zabrání správné funkci systému.

**Důležité!** Nakonec zapněte systém a zkontrolujte, zda systém funguje správně, a to kontrolou stavu LED indikátorů, jak je popsáno v uživatelské příručce dodané se systémem. Pokud systém nefunguje podle očekávání, zopakujte výše uvedené pokyny a/nebo kontaktujte podporu společnosti Tech-Air®.

### VÝMĚNA BOMBIČEK - STRUČNÝ PRŮVODCE:

1. Identifikujte prázdnou bombičku;
2. Odpojte konektor pyropatrony (6) prázdné bombičky;
3. Vyjměte prázdnou bombičku;
4. Zašroubujte novou bombičku do airbagu (8);
5. Umístěte novou bombičku do pouzdra pyropatrony (5);
6. Připojte konektor pyropatrony (6) k nové bombičce;
7. Zavřete kryt řídicí jednotky airbagu (3);
8. Zkontrolujte správnou funkci systému;

**Důležité!** Po vyjmutí prázdné bombičky (1) ji označte křížkem pomocí permanentní fixy, abyste ji odlišili od plné bombičky (1).

## 5. Zkouška integrity airbagu

**Varování!** Po KAŽDÉM nafouknutí airbagu (8), před výměnou prázdné bombičky (1), MUSÍ uživatel provést test integrity airbagu v systému Tech-Air® podle pokynů uvedených v tomto oddíle 5. V případě, že nejste schopni provést test integrity airbagu, NEMŮŽETE bombičku (1) vyměnit sami a uživatel MUSÍ kontaktovat podporu Alpinestars Tech-Air® (viz část 9 níže) a/nebo autorizovaného prodejce nebo servisní středisko Alpinestars.

K provedení testu integrity airbagu potřebuje uživatel adaptér s ventilem pro test integrity airbagu (2) uvedený na obrázku 12, který společnost Alpinestars dodává buď se systémem, nebo se sadou pro výměnu bombičky jako další vybavení.

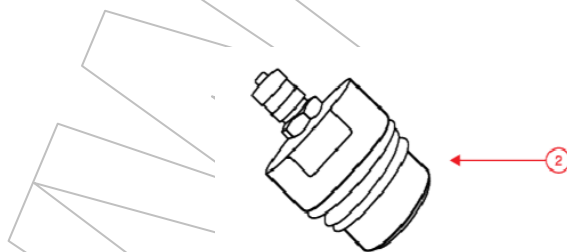

Obrázek 12: Adaptér s ventilem pro test integrity airbagu

Další vybavení potřebné k provedení testu integrity airbagu, které NENÍ součástí systému ani sady pro test integrity airbagu, je vzduchový kompresor nebo pumpička na kolo, adaptér s koncovkou pro ventil typu Schrader a manometr, který může měřit tlak v rozmezí 0,1 až 1 bar.

Pro provedení testu integrity airbagu potřebujete následující položky:

1. Systém airbagů Tech-Air ®
2. Vzduchový kompresor nebo pumpičku na kolo
3. Manometr, který dokáže měřit v rozmezí 0,1 až 1 bar.
4. Adaptér ventilku (s koncovkou pro ventilkly typu Schrader) pro test integrity airbagového vaku (dodává se v krabici se systémem Tech-Air®).

Pokyny k testu integrity airbagu

Pro provedení testu integrity airbagu musí uživatel provést následující postup:

1. Zavřete vypouštěcí ventil airbagu

Uživatel se musí nejprve ujistit, že uzavřel vypouštěcí ventil umístěný na airbagu (umístění vypouštěcího ventilu viz. „Oblast vypouštěcího ventilu“ uvedené v uživatelské příručce dodané se systémem). Pro uzavření vypouštěcího ventilu je nutné odšroubovat krytku z adaptérového ventilu pro zkoušku integrity airbagu (2) a našroubovat ji přímo na vypouštěcí ventil, aby během zkoušky neunikal vzduch (Obrázek 13).

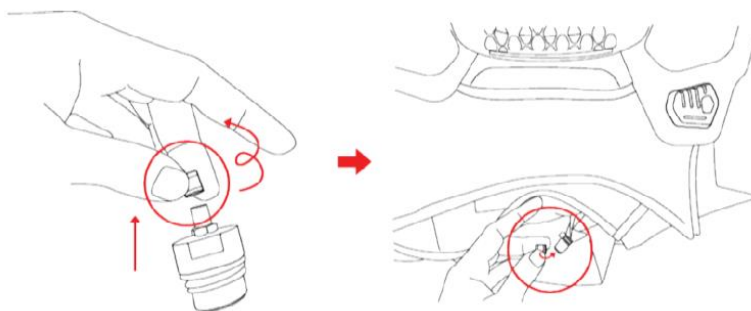

Obrázek 13: Jak zavřít vypouštěcí ventil

2. Našroubujte adaptérový ventil (2) na příslušný uzávěr prázdné bombičky a připojte jej ke zdroji vzduchu.

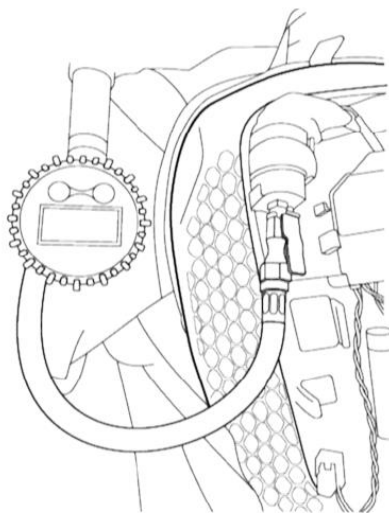

Obrázek 14: Konfigurace testu integrity airbagu

3. Provedte test podle následujícího obrázku:

Nafoukněte na tlak 0.3 baru

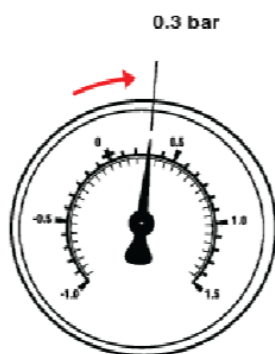

Vyčkejte 10 s

Pokud je změřený tlak vyšší než 0.1 baru

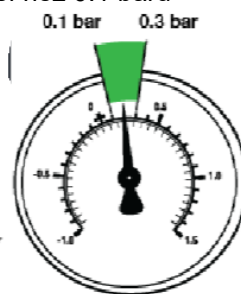

Test prošel

PASSED



Pokud je změřený tlak nižší než 0.1 baru

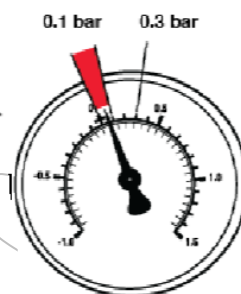

Test selhal

FAILED



Obrázek 15: Referenční hodnoty testu integrity airbagu.

4. Pokud výsledek testu úspěšně prošel testem integrity airbagu, vyjměte adaptérový testovací sady (2) a nainstalujte novou bombičku (1).

**Varování!** V případě neúspěšného testu musí být airbag vyměněn v autorizovaném servisu a systém NEPOUŽÍVEJTE.

**Důležité!** V případě pochybností o výsledku testu se obraťte na autorizované servisní středisko nebo kontaktujte technickou podporu Alpinestars Tech-Air® (viz bod 9 níže).

## 6. Bezpečnost a skladování

Bombička (1) je klasifikována jako nebezpečné zboží. Proto je nutné při manipulaci s bombičkou (1) postupovat s nejvyšší opatrností.

Před použitím je třeba bombičku (1) zkontrolovat, zda není promáčknutá, propíchnutá nebo jinak poškozená. Pokud je bombička (1) jakýmkoli způsobem poškozena, nepoužívejte bombičku (1) a kontaktujte technickou podporu Alpinestars Tech-Air®.

**Důležité!** Nikdy neskladujte bombičku (1) společně s bateriemi (jakéhokoli typu a chemického složení).

Skladovací teplota: -20° až +60°

**Varování!** ULOŽTE BOMBIČKU (1) NA SUCHÉM A CHLADNÉM MÍSTĚ. VYSTAVENÍ TEPLU ZPŮSOBÍ ZVÝŠENÍ TLAKU V BOMBIČCE (1). BOMBIČKY (1) NIKDY NESKLADUJTE NA MÍSTĚCH, KDE BY SE MOHLY DOSTAT DO BLÍZKOSTI PLAMENŮ, ZAPÁLENÝCH CIGARET NEBO JAKÉHOKOLI ZDROJE TEPLA NEBO HOŘLAVÝCH PEVNÝCH ČI KAPALNÝCH LÁTEK, NAPŘ. BAREV, ALKOHOLU, POHONNÝCH HMOT APOD. NEBO PLYNU.

**Důležité!** Bombičky (1) ponechte v původním obalu, dokud je nebudete potřebovat pro servis.

## 7. Doprava

Bombička (1) je klasifikována jako:

Identifikační číslo UN3268

Třída nebezpečnosti 9

Správný přepravní název Bezpečnostní zařízení, elektricky iniciované

Jakákoli letecká, silniční nebo námořní přeprava musí být prováděna v souladu s výše uvedenou klasifikací.

## 8. Likvidace



**Varování!** Bombička (1) je považována za zvláštní odpad a MUSÍ být zlikvidována v souladu s místními předpisy nebo vrácena společnosti Alpinestars.

## 9. Podpora Tech-Air®

V případě dotazů kontaktujte společnost Alpinestars, prodejce nebo dovozce a autorizované servisní středisko viz. kontakty níže:

E-mail: [techairsupport@alpinestars.com](mailto:techairsupport@alpinestars.com)

Tel: +39 0423 5286 (žádejte podporu Tech-Air®)

### Dovozce:

ACI – Auto Components International, s.r.o.  
Podnikatelská 549, 190 11 Praha 9  
Tel: (+420) 274 021 111  
[www.aci.cz](http://www.aci.cz)

### Poznámka:

Podrobné informace k produktu ke stažení na [www.aci.cz](http://www.aci.cz)

